

i7500**MINI SISTEMA DE ÁUDIO
COM CANAL 2.1 PARA iPod**

A **FIXNET SERVIÇOS E COMÉRCIO LTDA.**, CNPJ 04.153.665/0001-96, garante este produto pelo prazo de 06 (seis) meses, sendo que os 03 (três) primeiros meses referem-se ao prazo mínimo assegurado pela Lei 8.078 de 11/09/00 (Código de Defesa do Consumidor), e os subsequentes como garantia adicional concedida pela FIXNET contra qualquer defeito de material ou fabricação. Para que este certificado tenha validade, é imprescindível a apresentação da Nota Fiscal de venda do produto e deste Certificado de Garantia sem emendas, adulterações ou rasuras.

Da Garantia

A **FIXNET SERVIÇOS E COMÉRCIO LTDA.**, durante o prazo estipulado, garante:

- Mão-de-Obra e reposição de peças empregadas no reparo de defeitos devidamente constatados como Sendo de fabricação.

Os reparos só poderão ser efetuados pela **FIXNET** ou pela rede de Postos Autorizados por ela credenciada.

O Consumidor terá o prazo de 90 (noventa) dias para reclamar de irregularidades (Vícios aparentes, de fácil e imediata constatação).

O Produto poderá ser instalado pelo próprio consumidor, conforme orientação do Manual de Instruções.

NOTA: Os aparelhos que possuírem acessórios, a garantia contra defeito de fabricação para esses componentes é de 90 (noventa) dias contados a partir da data da Nota Fiscal de compra do produto.

Condições que Anulam a Garantia

O produto perderá a Garantia (mesmo dentro do prazo mínimo legal), se:

- O defeito apresentado tiver sido ocasionado por mal uso ou desobediência ao que determinar o Manual de Instruções.

- O produto tiver sido ajustado por pessoas não credenciadas, não pertencentes a **FIXNET SERVIÇOS E COMÉRCIO LTDA.** ou rede de Postos Autorizados.

- Tiver sido ligado à fonte de energia (Rede Elétrica, Baterias, Pilhas, etc.) de características diferentes daquelas especificadas no Manual de Instruções ou sujeita a flutuações excessivas.

- For constatada a adulteração no número de série que identifica o produto.

Defeitos não Incluídos na Garantia

- A garantia não cobre defeitos decorrentes de uso do produto em situações não domésticas e/ou residenciais.

- Defeitos ou danos ao produto originais de casos fortuitos ou força maior (Queda, Agentes Químicos, Maus Tratos, etc.), assim como problemas causados por agentes da natureza (Raio, Excesso de Umidade e Calor).

- O Transporte do produto deverá ser feito na embalagem original para maior segurança do mesmo.

IMPORTANTE

A Garantia não cobre atendimentos domiciliares, ficando a eventual cobrança de taxa de instalação e/ou retirada à critério de cada posto da rede autorizada.

ATENDIMENTO AO CONSUMIDOR**TELEFONES**

Grande São Paulo (11) 3304.2022
Capitais e Grandes Cidades 4003.2022
Demais Localidades 0800-882-2022

REDE AUTORIZADA

www.fixnet.etc.br/redepostos

PARA MAIORES INFORMAÇÕES

www.fixnet.etc.br

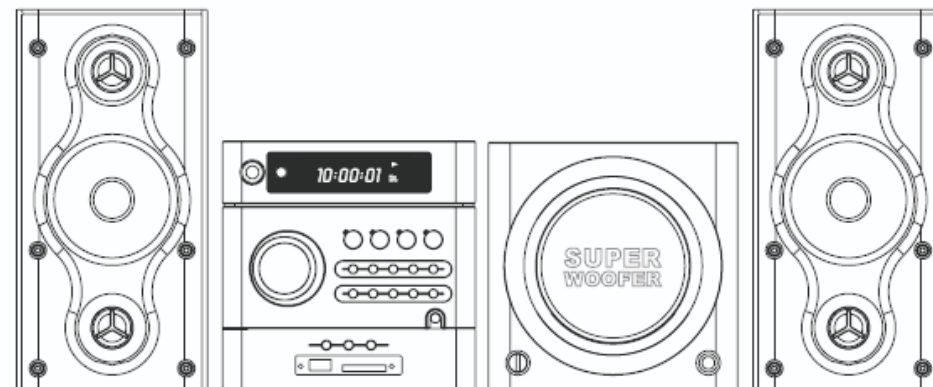
iLuv™**i7500****MINI SISTEMA DE ÁUDIO
COM CANAL 2.1 PARA iPod****MANUAL DE INSTRUÇÕES****POR FAVOR, LEIA ATENTAMENTE ESTAS INSTRUÇÕES**

PRECAUÇÕES IMPORTANTES DE SEGURANÇA



PRECAUÇÃO

**RISCO DE DESCARGA ELÉTRICA
AO ABRIR**



O símbolo do relâmpago com flecha, dentro do triângulo equilátero é para alertar a presença de voltagem perigosa na parte interna do produto, que pode possuir força suficiente para causar descarga elétrica e danos pessoais.



O símbolo de exclamação, dentro do triângulo equilátero serve para alertar a presença instrução de operação e manutenção (reparos) no manual que acompanha o aparelho.

PRECAUÇÃO:

Para reduzir o risco de descarga elétrica, não exponha esta unidade à água ou umidade.



LIMPEZA

Sempre desconecte a unidade da parede antes de limpá-la. Utilize um pano macio, umedecido com sabão neutro e água, e limpe a unidade com suavidade. Não utilize solventes ou esponja abrasiva. Isto danificará o acabamento da unidade.

**PRODUTO LASER
CLASSE 1**

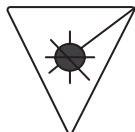

SEGURANÇA AO LASER

Esta unidade utiliza a tecnologia laser. Não desarme e se for necessário, encaminhe a um profissional qualificado em caso de necessidade de reparos. A exposição ao raio, pode causar danos à vista.

PRECAUÇÃO - PRODUTO LASER CLASSE 1

O uso dos controles, calibrações ou proceder de maneira diferente das explicadas neste manual, pode resultar em uma exposição a radiação dinâmica.

PERIGO

O equipamento emite radiações invisíveis ao abrir ou eliminar os dispositivos de segurança. Evite a exposição direta.

ESPECIFICAÇÕES

FONTE DE ENERGIA

120V AC ~ 60Hz

CONSUMO DE ENERGIA

28 Watts

FREQUÊNCIA AM

530Khz - 1710Khz

FREQUÊNCIA FM

87.5MHz - 108MHz

POTÊNCIA (por canal)

4.5V RMS (4Ohms)

POTÊNCIA DO SUBWOOFER

15W RMS (4Ohms)

FREQUÊNCIA DE SAÍDA (-6dB)

60Hz - 15000Hz

PROPORÇÃO S/N

40dB

DISTORÇÃO ARMÔNICA

1%

SEPARAÇÃO DE CANAL

35dB

As especificações estão sujeitas a alterações sem prévio aviso, devido as contínuas melhoras.

GUIA DE SEGURANÇA DO USUÁRIO

PRECAUÇÕES IMPORTANTES DE SEGURANÇA

Você pode ajudar a proteger o meio ambiente!

Lembre-se de respeitar as leis locais: Dispense sempre os equipamentos elétricos, em lixeiras apropriadas.



PARA BATERIAS RECARREGÁVEIS

ATENÇÃO: As baterias de Ni-Mh devem ser dispensadas em lixeiras apropriadas.

ADVERTÊNCIAS IMPORTANTES DE SEGURANÇA

1. Para prevenir incêndio ou perigo de choque elétrico, não exponha o i7500 à chuva ou umidade.
2. Alta voltagem perigosa dentro da unidade. NÃO abra a unidade, não há reparos que possam ser feitos pelo usuário. Chame um profissional qualificado para efetuar reparos internos.
3. Antes de utilizar o equipamento certifique-se de que a voltagem da Corrente Alternada (AC) é compatível com a de sua unidade.

INSTRUÇÕES IMPORTANTES DE SEGURANÇA

1. LEIA AS INSTRUÇÕES

Todas as instruções de segurança devem ser lidas antes de operar a unidade.

2. MANTENHA AS INSTRUÇÕES GUARDADAS

Todas as instruções de segurança devem ser guardadas para referências futuras.

3. OBEDEÇA AS ADVERTÊNCIAS

Todas as advertências deste equipamento e o manual de operações devem ser cumpridos.

4. SIGA AS INSTRUÇÕES

Todas as instruções de operação devem ser seguidas.

5. ÁGUA E UMIDADE

Não utilize esta unidade perto da água, por exemplo: próximo de uma banheira, pias, lava-louças, lavanderia, em um sótão úmido ou próximo de uma piscina.

6. VENTILAÇÃO

Não bloqueie nenhuma das áreas de ventilação que foram desenvolvidas para evitar que a unidade superaqueça. Estas aberturas nunca devem ser bloqueadas ou cobertas. Não bloqueie a ventilação colocando a unidade sobre uma cama, sofá, almofada ou outro objeto similar. Este equipamento não deve ser colocado em um armário embutido ou gabinete.

7. CALOR

Nunca coloque a unidade próxima ou sobre os seguintes objetos: radiadores, aquecedores, estufas, fornos, ou qualquer outro aparelho que gere calor (incluindo amplificadores de som).

8. FONTE DE ENERGIA

A unidade deve estar conectada à uma fonte de energia, conforme descrito nas instruções de operação ou como descrito na unidade.

9. PROTEÇÃO DO CABO DE ENERGIA

Proteja o cabo de energia, para que não haja possibilidade de ser pisado ou que algo que se mova possa passar sobre ele, evitando que se rompa ou danifique. Coloque atenção especial aos plugues, conectores elétricos e ao ponto de saída de onde os cabos se conectam à unidade.

INSTRUÇÕES IMPORTANTES DE SEGURANÇA

10. LIMPEZA

Esta unidade deve ser limpa de acordo com o recomendado pelo fabricante.

11. PERÍODOS SEM USO

Desconecte da tomada, caso não utilize a unidade por longo período.

12. ENTRADA DE OBJETOS E LÍQUIDOS

Nunca deixe cair nenhum tipo de líquido sobre a unidade. Isto pode causar choque elétrico e risco de fogo.

13. ADVERTÊNCIA PARA CARRO DE TRANSPORTE

Se colocar a unidade sobre algum móvel ou carrinho de transporte, mova-o com cuidado extremo. A força excessiva, ao parar bruscamente e as superfícies irregulares, podem ocasionar que o equipamento ou o móvel tombem, provocando danos à unidade.



14. DANOS QUE REQUEREM SERVIÇO ESPECIALIZADO

Desconecte a unidade e chame um profissional qualificado, sob as seguintes condições:

- Quando o cabo de energia ou o plugue apresentarem mostras de desgaste ou ruptura.
- Quando cair líquidos ou objetos dentro da unidade.
- Quando a unidade tiver sido exposta à chuva, água ou umidade.
- Se a unidade não estiver operando corretamente, depois que tenha seguido todas as instruções contidas neste manual.
- Se a unidade tiver caído ou apresentar sinais de dano ou desgaste na parte exterior.

15. SERVIÇO

Não tente reparar a unidade você mesmo. Não há partes internas da unidade, que o usuário possa reparar. Ao abrir o equipamento e retirar as etiquetas de segurança, poderá provocar danos sérios, incêndio ou choque elétrico.

16. UTILIZAÇÃO DE BATERIAS

Para prevenir que vaze o conteúdo das baterias, causando danos pessoais, à propriedade ou à unidade, siga as seguintes advertências:

- Coloque as baterias com a polaridade correta (+/-) como se observa no compartimento.
- Não mescle baterias novas com usadas; Não mescle baterias de diferentes tipos.
- Remova as baterias se não vá utilizar a unidade por longo período de tempo.

17. CROMO E MERCÚRIO

Este produto pode conter cromo e mercúrio. A dispensa destes materiais devem ser reguladas pelas autoridades devido às considerações com o meio ambiente. Para mais detalhes, contacte as autoridades locais.

18. PLUGUE DE PROTEÇÃO

Esta unidade está equipada com um plugue de proteção contra descargas.

Esta é uma característica de segurança. Se for necessário substituir o plugue, substitua-o por outro com as mesmas especificações de fábrica do plugue original.

O SOM DO RÁDIO ESTÁ DISTORCIDO QUANDO SINTONIZO UMA EMISSORA AM/FM

- A estação não está bem sintonizada para AM ou FM. "Sintonize novamente a estação"
- A antena FM não está bem estendida. "Estenda a antena FM completamente"
- A unidade não está posicionada de forma que melhore a recepção de AM. "Rotacione a unidade ou mova-a de lugar até melhorar a recepção"

NÃO OUÇO NENHUM SOM DE RÁDIO

- Não está em modo TUNER (sintonizador). "Altere para o modo TUNER"
- O volume está no mínimo. "Aumente o volume até o nível desejado"
- A função MUTE está ativada. "Desabilite a função MUTE"

O CD NÃO FUNCIONA

- Não está em modo CD. "Altere para o modo CD"
- Não foi inserido o CD. "Insira um CD da maneira correta"

INSERI UM DISCO PORÉM ESCAPA OU NÃO TOCA

- O disco foi inserido incorretamente. "Insira o CD corretamente"
- O disco está sujo ou muito riscado. "Limpe o disco ou substitua por outro"

QUANDO TOCO ARQUIVOS MP3, ALGUNS DELES SALTAM

- O arquivo se corrompeu durante a transformação para MP3. "Troque por outro arquivo MP3"

NÃO TOCA OS ARQUIVOS MP3

- Pode ser que o arquivo não seja MP3. "Verifique as extensões dos arquivos MP3 (.mp3)"

NÃO RECONHECE O iPod

- O iPod não está bem colocado. "Tire seu iPod do adaptador, verifique se não há obstruções nos conectores da Dock de conexão ou em seu iPod. Uma vez feito isto e tudo estiver correto, volte a colocar seu iPod dentro do adaptador universal com Dock de conexão"
- O programa do iPod pode estar obsoleto. "Atualize o programa de seu iPod visitando a página da Apple: <http://www.apple.com/iPod/download>"
- O iPod está bloqueado ou congelado. "Verifique se seu iPod está operando normalmente antes de conectá-lo ao adaptador. Verifique o manual do seu iPod para referência"
- Está utilizando a primeira ou segunda geração de iPod. "Esta unidade não é compatível com iPod de primeira e segunda geração"

O iPod NÃO ESTÁ CARREGANDO, MESMO QUANDO CONECTO AO DOCK DE CONEXÃO

- O iPod não está bem colocado. "Tire seu iPod do adaptador, verifique se não há obstruções nos conectores da Dock de conexão ou em seu iPod. Uma vez feito isto e tudo estiver correto, volte a colocar seu iPod dentro do adaptador universal com Dock de conexão"
- O subwoofer está desligado. "Ligue o subwoofer"

O iPod NÃO ENTRA NO ADAPTADOR COM DOCK DE CONEXÃO

- Está utilizando o adaptador errado para seu iPod. "Certifique-se de que o adaptador seja o correto para seu iPod"

GUIA DE CUIDADO E MANUTENÇÃO

MANUSEIO DOS DISCOS

1. Manuseie o disco com cuidado. Segure o disco somente pelas bordas. Nunca deixe permita que seus dedos toquem as superfícies dos discos, evitando que a gordura das impressões digitais prejudiquem o funcionamento correto do disco.
2. Não cole fita adesiva, decalques, etc na etiqueta do disco.
3. Limpe o disco periodicamente com um pano macio e seco. Nunca utilize detergentes ou produtos abrasivos para a limpeza dos discos. Se for necessário, utilize acessórios de limpeza de CD.
4. Se o disco salta ou trava em alguma seção, provavelmente deve estar sujo/danificado (riscado).
5. Quando limpar o disco, faça em linha reta partindo do centro para as bordas. Nunca limpe o disco com movimentos circulares.
6. Para retirar o disco da caixa de transporte, pressione o centro da caixa e levante o disco com cuidado, segurando pelas bordas.
7. Limpe com pano macio as impressões digitais e o pó da parte gravada do disco. A diferença dos discos de vinil, é que os CDs não possuem sulcos que acumulam pó e partículas.



LIMPANDO A UNIDADE

- Para prevenir choque elétrico quando limpar a unidade, desconecte-a da parede.
- Limpe os gabinetes com um pano não abrasivo, para que não danifique a unidade ou os móveis.
- Se os gabinetes se sujarem, limpe-os com um pano macio e com produtos de limpeza neutros.
- Se o painel frontal se sujar ou estiver com impressões digitais, deverá ser limpo com um pano não abrasivo, umedecido com sabão neutro e água. Nunca utilize panos ou produtos abrasivos.

PRECAUÇÃO

Nunca deixe que caia água ou outros líquidos dentro da unidade, mesmo durante a limpeza.

CONTEÚDO

COMEÇANDO

06 - 11

COMPATIBILIDADE	06
CARACTERÍSTICAS GERAIS	07
LOCALIZAÇÃO DOS CONTROLES (UNIDADE)	08
LOCALIZAÇÃO DOS CONTROLES (SUBWOOFER)	09
LOCALIZAÇÃO DOS CONTROLES (CONTROLE REMOTO)	10
INSTALANDO AS BATERIAS (CONTROLE REMOTO)	10
INSTALANDO A UNIDADE, SUBWOOFER E OS ALTO-FALANTES SATÉLITES	11
INSTALANDO O ADAPTADOR COM O DOCK DE CONEXÃO PARA SEU iPod	11
LIGANDO / DESLIGANDO A UNIDADE	11

INSTRUÇÕES DE OPERAÇÃO

12 - 19

PROGRAMANDO A HORA	12
CARREGANDO SEU iPod	12
TOCANDO OS ARQUIVOS DE MÚSICA DO SEU iPod	12
TOCANDO ARQUIVOS MP3 DE DISPOSITIVOS USB OU CARTÃO (SD/MS/MMC)	13
TOCANDO ARQUIVOS MP3 OU UM CD MP3	13
FALANDO SOBRE O SISTEMA ASP (ESP)	14
BUSCANDO UM TRECHO ENQUANTO ESCUTA SUA MÚSICA	14
BUSCANDO UM ARQUIVO MP3 PELO NOME	14
LOCALIZANDO UM ARQUIVO PELO NOME	15
SALTANDO PARA O PRÓXIMO ARQUIVO OU ARQUIVO ANTERIOR	15
DESLIGANDO A INFORMAÇÃO ID3	15
REPETIR / ALEATÓRIO / INTRO	15
PROGRAMANDO AS FAIXAS DE ÁUDIO	16
SINTONIZANDO SUA ESTAÇÃO DE RÁDIO FAVORITA	16
ARMAZENANDO AS ESTAÇÕES DE RÁDIO NA MEMÓRIA	17
PROGRAMANDO O TEMPORIZADOR PARA DESPERTAR COM O RÁDIO	17-18
PROGRAMANDO O TEMPORIZADOR PARA DESPERTAR COM CD ÁUDIO / CD MP3	18-19
PROGRAMANDO O EQUALIZADOR DIGITAL (EQ)	19
PROGRAMANDO A FUNÇÃO DE DORMIR	19
SILENCIANDO O SISTEMA	19

GUIA DE CUIDADO E MANUTENÇÃO

20

MANUSEIO DE UM CD	20
LIMPANDO A UNIDADE	20

GUIA DE SOLUÇÃO DE PROBLEMAS FREQUÊNTES

21

ESPECIFICAÇÕES

22

COMEÇANDO

COMPATIBILIDADE

	CD DE AUDIO	1. Tamanho do disco: 12cm / 8cm 2. Tipo de disco: CD
MP3	CD MP3	1. Formato de arquivo: MP3 2. Taxa de Bits: 32Kbps ~ 320Kbps, VBR
iPod®	MEDIO AUDIO DIGITAL	1. Feito somente para iPod Vídeo (30Gb, 60Gb), iPod nano, iPod Shuffle, iPod mini, iPod 4G 2. iPod é uma marca registrada de Apple Computer, Inc.

ERRO DE DISCO (DISC ERROR)

Este equipamento foi desenvolvido com uma opção nos circuitos para corrigir os defeitos menores do disco. De qualquer maneira, existem limites e tudo depende da quantidade de correções que tenha que fazer. Em alguns casos, o CD pode saltar faixas, ou partes da faixa, enquanto estiver funcionando. Este problema pode ser causado por defeitos no disco (como arranhões) e não é possível para os circuitos, corrigir o erro. Se isto ocorrer, substitua o disco e se a unidade operar normalmente, o problema é provavelmente devido a disco defeituoso.

NOTA:

Somente os tipos de discos mencionados acima podem operar nesta unidade.
Discos CD-R / CD-RW não podem operar nesta unidade. Isto depende das condições da unidade e dos discos.

MP3 (MPEG1 CAMADA DE ÁUDIO 3)

O MP3, tecnicamente designado como camada de áudio 3 do MPEG1, é uma codificação dos formatos de áudio digitais de compressão (lossy). Este formato de codificação foi desenvolvido para reduzir a quantidade de dados (ou informação de áudio) requerida para representar o áudio, todavia, você pode reproduzir o áudio sem compressão.

TÍTULO

PROGRAMANDO O TEMPORIZADOR PARA DESPERTAR COM O CD ÁUDIO / CD MP3 (cont.)

15. Pressione o botão TIMER para confirmar a fonte de música como CD. O indicador VOL 13 aparecerá no visor LCD.
16. Pressione o botão REW/DOWN ou FF/UP para programar o volume que quer despertar.
17. Pressione o botão TIMER para armazenar todas as alterações realizadas. As propriedades serão apresentadas automaticamente no visor, uma vez, para que sejam revisadas. Se você necessitar fazer alguma alteração na programação, siga os passos acima. Depois de ver todas as propriedades, o visor voltará ao normal, porém você verá o ícone do relógio no visor. Isto significa que o temporizador está ativado e a unidade ligará e desligará automaticamente todos os dias.
18. Para desabilitar o temporizador, pressione o botão TIMER. O ícone de relógio desaparecerá do visor LCD.
19. Para ativar o temporizador, pressione o botão TIMER novamente. O ícone de relógio aparecerá novamente no visor LCD.

PROGRAMANDO O EQUALIZADOR DIGITAL (EQ)

Você pode alterar as propriedades do equalizador digital desta unidade. Pressione o botão EQ para alterar as propriedades. Cada vez que pressionar este botão, alterará como segue: PASS, CLASSIC, ROCK, POP e JAZZ

PROGRAMANDO A FUNÇÃO DE DORMIR

Você pode programar seu mini sistema de áudio para que desligue automaticamente depois de alguns minutos, programando a função de dormir.

1. Pressione o botão SLEEP para programar a função de dormir. O indicador SLEEP e a frase "Sleep timer" (tempo para dormir) aparecerão no visor LCD. Cada vez que pressionar este botão o tempo se alternará da seguinte forma:
90min, 80min, 70min, 60min, 50min, 40min, 30min, 20min e 10min
2. Para cancelar a função dormir, pressione o botão SLEEP várias vezes até que o indicador SLEEP desapareça do visor.

SILENCIANDO O SISTEMA

Pressione o botão MUTE para bloquear a emissão de som. Pressione-o novamente para cancelar esta função e retornar ao normal a emissão de som.

TÍTULO

PROGRAMANDO O TEMPORIZADOR PARA DESPERTAR COM O RÁDIO (continuação)

15. Pressione o botão TIMER para confirmar a fonte de música enquanto sintoniza. O indicador VOL 13 aparecerá no visor LCD.
16. Pressione o botão REW/DOWN ou FF/UP para programar o volume que deseja para despertar.
17. Pressione o botão TIMER para armazenar todas as alterações realizadas. Essas propriedades automaticamente aparecerão no visor para serem revisados. Se você necessitar alterar alguma propriedade, repita os procedimentos descritos acima. Depois de verificar todas as propriedades, o visor voltará ao normal, porém você verá um ícone de relógio no visor. Isto significa que as funções do temporizador estão ativadas e a unidade ligará e desligará automaticamente todos os dias.
18. Para desabilitar o temporizador, pressione o botão TIMER. O ícone do relógio desaparecerá do visor LCD.
19. Para ativar o temporizador, pressione o botão TIMER novamente. O ícone do relógio aparecerá novamente no visor LCD.

PROGRAMANDO O TEMPORIZADOR PARA DESPERTAR COM O CD ÁUDIO / CD MP3

Você pode programar esta unidade para que desperte com seu CD favorito, diariamente. Antes de programar a hora, a hora do relógio deve estar programada apropriadamente. Para programar o relógio, vá à seção "Programando a hora".

1. Pressione o botão ON/OFF para ligar o subwoofer.
2. Pressione o botão STANDBY para ligar a unidade ou POWER no controle remoto.
3. Pressione o botão FUNCTION várias vezes até aparecer o indicador CD no visor LCD.
4. Insira o CD no compartimento.
5. Pressione e mantenha o botão TIMER por 3 segundos para acessar o modo de temporizador. O indicador ON e a hora inicial AM 12:00 aparecerão no visor LCD. Os dígitos da hora irão piscar.
6. Pressione o botão REW/DOWN ou FF/UP para programar a hora.
7. Pressione o botão TIMER para confirmar a hora. Os dígitos dos minutos irão piscar.
8. Pressione o botão REW/DOWN ou FF/UP para programar os minutos.
9. Pressione o botão TIMER para confirmar os minutos. O indicador OFF e a hora AM 12:00 irão aparecer no visor LCD. Os dígitos das horas irão piscar.
10. Pressione o botão REW/DOWN ou FF/UP para programar a hora.
11. Pressione o botão TIMER para confirmar a hora. Os minutos irão piscar.
12. Pressione o botão REW/DOWN ou FF/UP para programar os minutos.
13. Pressione o botão TIMER para confirmar os minutos. O indicador TUNER aparecerá no visor.
14. Pressione o botão REW/DOWN ou FF/UP para alterar a música de TUNER para CD.

COMEÇANDO

CARACTERÍSTICAS GERAIS

Agradecemos por escolher o i7500. Desembale a unidade e certifique-se de que nenhum acessório se perdeu. Guarde a embalagem original para transportes no futuro.

OUVINDO SUA MÚSICA FAVORITA NO iPod COM O i7500

- Enriqueça as músicas do seu iPod com o mini sistema de áudio i7500 com canal 2.1
- Com os Alto-Falantes satélites e um subwoofer, lhe permite disfrutar suas músicas favoritas do seu iPod com profundidade e clareza.
- Toque e carregue seu iPod.
- Capacitado para tocar arquivos de áudio digital com os cartões SD/MMC/MS e utiliza a tecnologia USB para seu iPod Shuffle e outros dispositivos USB.
- Possui o sistema aleatório, repetir 1, repetir tudo e modo de execução programáveis.
- Possui uma variedade de funções convenientes (Silenciador, Dormir, Temporizador, etc.).
- Memória programável para 64 faixas de áudio.
- Dispõe da tecnologia de sintonização digital (PLL) para disfrutar das estações de rádio AM/FM.
- Possível programar até 40 estações de rádio (10 AM e 30 FM).
- Visor de Cristal Líquido (LCD)
- Controle de volume com luz de fundo azul.
- Controle remoto incluso.



NA CAIXA

- Mini Sistema de Áudio com Canal 2.1
- Controle Remoto
- Adaptadores de Conexão
- Manual de Instruções
- Certificado de Garantia

COMEÇANDO

LOCALIZAÇÃO DOS CONTROLES (UNIDADE)

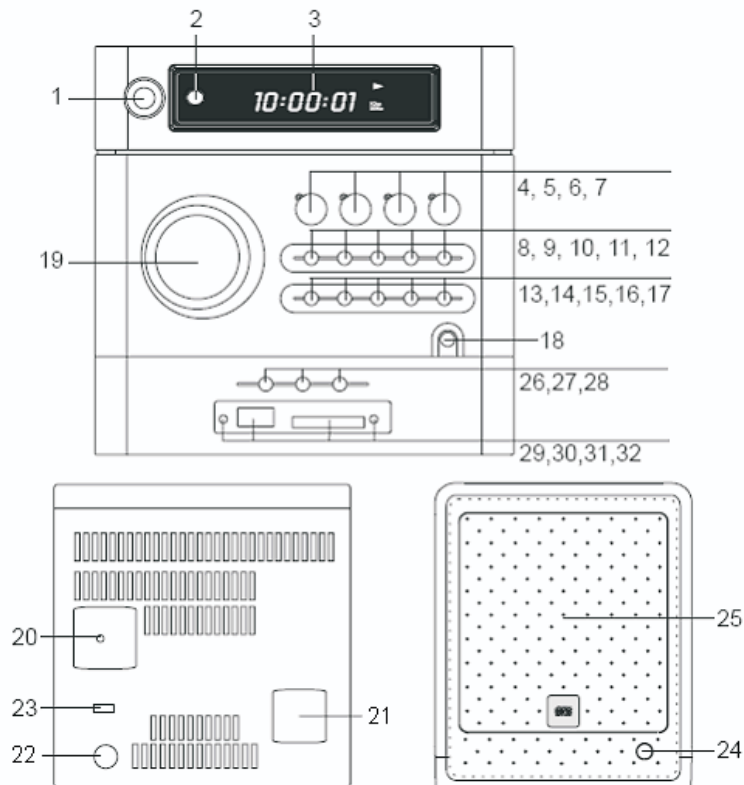

1. Liga / Desliga
2. Sensor do Controle Remoto
3. Visor LCD
4. Botão Play/Pause
5. Botão Stop
6. Botão Volta/Abaixo
7. Botão Adianta/Acima
8. Botão Função
9. Botão Banda
10. Botão Estéreo
11. Botão Repetir
12. Botão Memória
13. Botão Mute
14. Botão Equalizador (EQ)
15. Botão Temporizador
16. Botão Dormir
17. Botão Aleatório
18. Entrada do Microfone
19. Controle de Volume
20. Antena FM
21. Terminal dos Alto-Falantes
22. Cabo de Energia AC
23. Controle do Cabo
24. Abrir/Fechar
25. Compartimento do CD
26. Botão Search (Busca)
27. Botão Álbum/Programa -
28. Botão Álbum/Programa +
29. Indicador USB
30. Porta USB
31. Cavinha para cartão SD/MS/MMC
32. Led Indicador SD/MS/MMC

INSTRUÇÕES DE OPERAÇÃO

ARMAZENANDO AS ESTAÇÕES DE RÁDIO NA MEMÓRIA

1. Selecione a banda desejada (AM/FM) pressionando BAND no controle remoto.
2. Sintonize a estação desejada. (Veja em "Sintonizando sua estação de rádio favorita").
3. Pressione MEMORY na unidade. Aparecerá "01" e o indicador MEMORY no visor LCD.
4. Pressione ALBUM/PRESET- ou ALBUM/PRESET+ para memorize um número de 1 a 30 para FM e entre 1 e 10 para AM e assim programará a estação.
5. Pressione novamente MEMORY e o número da estação estéreo estará agora, na memória.
6. Repita os procedimentos acima para memorizar outras estações de rádio.
7. Para sintonizar as estações pré-programadas, pressione o botão ALBUM/PRESET- ou ALBUM/PRESET+.

PROGRAMANDO O TEMPORIZADOR PARA DESPERTAR COM O RÁDIO

Você pode programar esta unidade para que desperte com sua estação de rádio favorita. Antes de programar o temporizador, a hora deve estar programada corretamente. Para programar a hora, vá à seção "Programando a hora". Você deve ter armazenado as estações de rádio na memória antes de prosseguir com as instruções descritas abaixo. Se ainda não o fez, vá à seção "Guardando as estações de rádio na memória".

1. Pressione o botão ON/OFF para ligar o subwoofer.
2. Pressione o botão STANDBY para ligar a unidade ou POWER no controle remoto.
3. Pressione o botão FUNCTION várias vezes até que o indicador TUNER apareça no visor LCD.
4. Pressione o botão BAND para selecionar a banda (AM/FM).
5. Pressione o botão ALBUM/PRESET (-/+) para selecionar a estação. O visor mostrará a estação a estação e a frequência da rádio selecionada.
6. Pressione e mantenha o botão TIMER por 3 segundos para acessar o modo do temporizador. O indicador ON e a hora de início AM 12:00 aparecerão no visor LCD. Os dígitos da hora irão começar a piscar.
7. Pressione o botão REW/DOWN ou FF/UP para programar a hora.
8. Pressione o botão TIMER para confirmar a hora. Os dígitos dos minutos irão começar a piscar.
9. Pressione o botão REW/DOWN ou FF/UP para programar os minutos.
10. Pressione o botão TIMER para confirmar os minutos. O indicador OFF e AM 12:00 aparecerão no visor LCD. Os dígitos da hora começarão a piscar.
11. Pressione o botão REW/DOWN ou FF/UP para programar a hora.
12. Pressione o botão TIMER para confirmar a hora. Os minutos começarão a piscar.
13. Pressione o botão REW/DOWN ou FF/UP para programar os minutos.
14. Pressione o botão TIMER para confirmar os minutos. O indicador TUNER aparecerá no visor.

INSTRUÇÕES DE OPERAÇÃO

PROGRAMANDO FAIXAS DE ÁUDIO

Você pode programar até 64 faixas em qualquer ordem. Esta função está disponível somente com CDs MP3, CD Áudio, Dispositivos USB e Cartões de Memória (SD/MS/MMC).

1. Insira um CD, CD MP3, dispositivo USB ou cartão de memória (SD/MS/MMC) como foi descrito anteriormente.
2. Quando em modo STOP, pressione o botão MEMORY para iniciar a programação.
3. Selecione a faixas de áudio da seguinte forma:
 - a. Um CD MP3, dispositivo USB ou Cartão de memória que contenham diretórios MP3.
 - i. Pressione o botão REW/DOWN ou FF/UP para localizar um diretório em particular.
 - ii. Pressione o botão MEMORY para acessar o diretório selecionado.
 - iii. Pressione o botão REW/DOWN ou FF/UP para localizar a faixa.
 - b. CD Áudio ou outros:
 - i. Pressione o botão REW/DOWN ou FF/UP para localizar uma faixa em particular.
4. Pressione MEMORY para armazenar na memória.
5. Repita os passos 3 e 4 descritos acima até que você termine de programar. Você poderá guardar até 64 faixas na memória.
6. Para encerrar a programação, pressione o botão STOP.
7. Para revisar as faixas programadas, pressione o botão MEMORY. Cada vez que pressionar este botão, este lhe mostrará a faixa programada no visor LCD.
8. Para iniciar a reprodução das faixas programadas, pressione o botão PLAY/PAUSE.
9. Para apagar as faixas programadas, abra e feche a tampa do compartimento do CD. Isto apagará todas as faixas programadas.

SINTONIZANDO SUA ESTAÇÃO DE RÁDIO FAVORITA

1. Pressione o botão ON/OFF para ligar o subwoofer.
2. Pressione o botão STANDBY para ligar a unidade ou o botão POWER no controle remoto.
3. Pressione o botão FUNCTION várias vezes até que o indicador TUNER apareça no visor LCD.
4. Selecione a banda de rádio desejada (AM/FM) pressionando o botão BAND.
5. Pressione e mantenha o botão REW/DOWN ou FF/UP por alguns segundos e então solte-o. O sintonizador automaticamente iniciará pela transmissão mais forte. Repita este procedimento se você desejar selecionar outra estação.
6. Para sintonizar estações de rádio com sinal fraco, pressione o botão REW/DOWN ou FF/UP várias vezes até que você leia no visor a frequência correta ou se a recepção for ideal.
7. Pressione FIND/ST. no controle remoto ou STEREO na unidade para alterar o modo de recepção FM para mono, se por acaso escutar alguma interferência na recepção FM Estéreo.

COMEÇANDO

LOCALIZAÇÃO DOS CONTROLES (SUBWOOFER)

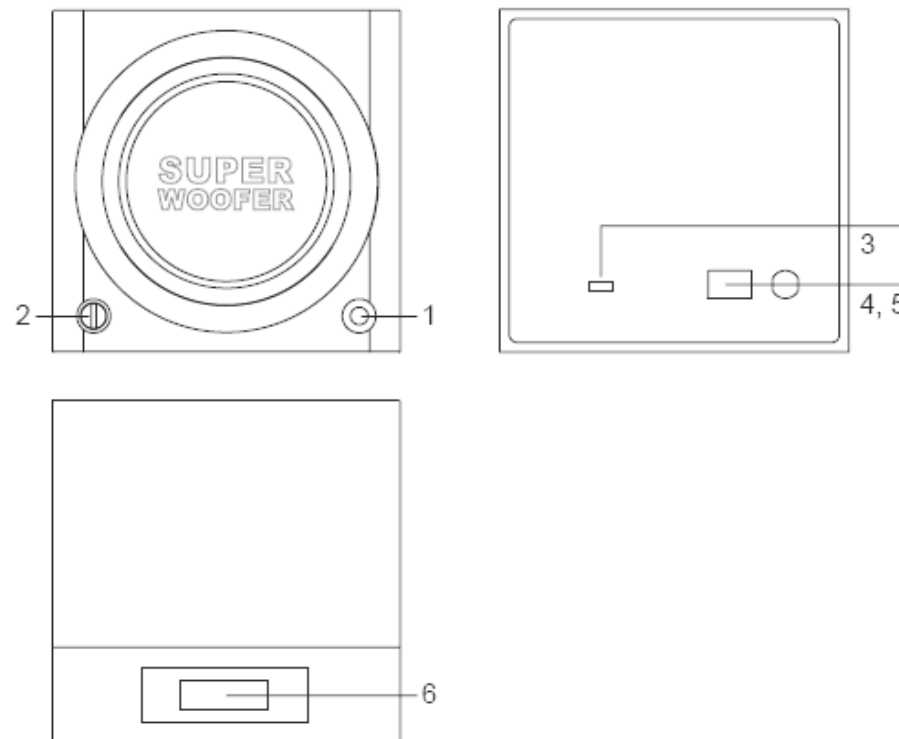

1. Botão Liga / Desliga
2. Controle de Volume de Frequências Baixas (Bass)
3. Entrada do Cabo de Controle
4. Interruptor Liga/Desliga
5. Cabo de Energia AC
6. Dock de Conexão do iPod

AVISO IMPORTANTE A RESPEITO DE SEUS OUVIDOS

Seus ouvidos são muito importantes para você e para nós, de modo que lhe pedimos que tenha cuidado utilizar esta unidade. Siga as informações a seguir para prevenir possível dano ou perda da audição.

Se você escuta continuamente o som com o volume muito alto, seu ouvido se adaptará a este nível e tenderá a ter a impressão de estar geralmente baixo. O que para você pareça normal, na realidade pode ser muito perigoso. Para proteger seus ouvidos **ANTES QUE SEJAM PREJUDICADOS**, fixe o volume num nível baixo e vá aumentando gradativamente até que atinja um nível confortável e que se escute claramente e sem distorções. O dano à audição é acumulativo e irreversível. A sensação de ouvir timbres ou ruídos nos ouvidos é sinal de que o nível de som está muito alto. **EVITE AUMENTAR O VOLUME** uma vez que tenha encontrado um nível cômodo para escutar.

POR FAVOR, preste atenção especial quando estiver utilizando fones de ouvido. Os especialistas em audição dizem que escutar música em volume alto pode danificar a audição, especialmente quando utilizando fones de ouvido.

COMEÇANDO

LOCALIZAÇÃO DOS CONTROLES (CONTROLE REMOTO)

1. Botão Mute
2. Botão EQ (Equalizador)
3. Botão Play/Pause
4. Botão Anterior/Abaixo
5. Botão Álbum/Programa -
6. Botão Intro
7. Botão Dormir
8. Botão Temporizador
9. Botão Repetir
10. Botão Rand (Aleatório)
11. Botão Memory (Memória)
12. Botão Álbum/Programa +
13. Botão Search/ST (Estéreo)
14. Botão Próxima/Acima
15. Botão Volume +/-
16. Botão Stop
17. Botão Banda
18. Botão Função
19. Botão Ligar

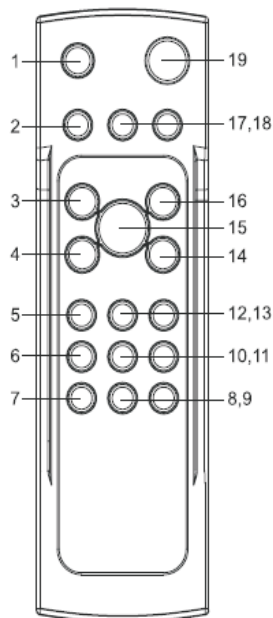

INSTALANDO AS BATERIAS (CONTROLE REMOTO)

1. Desembale e remova o material de proteção.
2. Insira 2 pilhas tipo "AAA" dentro do transmissor de controle remoto, obedecendo a polaridade, conforme mostra o compartimento de pilhas.
3. Feche a tampa do compartimento de pilhas.

NOTAS

- Dispense as baterias apropriadamente, de acordo com as leis locais.
- Se você não for utilizar o controle remoto por um longo período de tempo, por favor retire as baterias do compartimento do controle remoto para prevenir danos pelo vazamento do líquido da mesma.

TÍTULO

LOCALIZANDO UM ARQUIVO PELO NOME

Leve em consideração que esta função somente trabalha com os CDs MP3 e CDs, os dispositivos USB e os cartões de memória (SD/MS/MMC), que tiverem vários diretórios de arquivos MP3.

1. Com os dispositivos e os cartões de memória (SD/MS/MMC), pressione o botão FIND uma vez para acessar o modo de busca. Com os arquivos de CDs e CDs MP3, pressione o botão FIND duas vezes para acessar o modo de busca. O visor LCD mostrará o indicador " ", "ALBUM" e o nome do diretório.
2. Pressione o botão REW/DOWN ou o botão FF/UP respectivamente para encontrar o nome do arquivo.
3. Pressione o botão PLAY/PAUSE para iniciar a reprodução dos arquivos MP3 no diretório selecionado.

SALTANDO PARA O PRÓXIMO ARQUIVO OU ARQUIVO ANTERIOR

Leve em consideração que esta função somente trabalhará com os CDs MP3, dispositivos USB e cartões de memória (SD/MS/MMC), que contém arquivos MP3 dentro de diretórios.

1. Pressione o botão ALBUM/PRESET- ou ALBUM/PRESET+ para saltar para o próximo diretório ou para o diretório anterior.
2. Pressione o botão PLAY/PAUSE para iniciar a reprodução dos arquivos MP3 do diretório selecionado.

DESLIGANDO A INFORMAÇÃO ID3

Esta característica somente está disponível para os arquivos MP3, que contenham as informações ID3 V1. Se o arquivo MP3 em reprodução não contiver a informação ID3, esta unidade lhe mostrará o indicador "UNKNOWN" (desconhecido). Esta característica trabalha somente com os CDs MP3, dispositivos USB e cartões de memória (SD/MS/MMC), que contenham arquivos MP3.

1. Enquanto reproduzindo um arquivo MP3, pressione o botão FIND por 2 segundos para alterar o modo de informação de etiqueta ID3. O artista, o álbum e a informação do título poderão ser vistas no Visor LCD.
2. Para retornar ao modo normal no Visor, pressione o botão FIND por 2 segundos.

REPETIR / ALEATÓRIO / INTRO

Estas funções não estão ativadas no CD e nos modos de execução MP3.

1. Pressione o botão REPEAT para repetir uma faixa, um diretório (somente para MP3), ou todo o disco. Cada vez que pressionar o botão, o modo de repetição alterará desta forma: REPETIR 1, REPETIR TODO, REPETIR ALBUM (somente para MP3), DESLIGADO.
2. Pressione o botão RANDOM para reproduzir as faixas de áudio aleatoriamente. O indicador "RAND" aparecerá no visor LCD. Para desligar a função pressione o botão RANDOM outra vez.
3. Pressione o botão INTRO no controle remoto para reproduzir uma introdução de 10 segundos de cada faixa. O indicador "INTRO" aparecerá no visor LCD. Para desligar esta função, pressione o botão INTRO novamente.

INSTRUÇÕES DE OPERAÇÃO

FALANDO SOBRE O SISTEMA ASP (ESP)

A tecnologia de ASP (Anti-Scape Protection) Proteção Anti-Saltos, é usada por esta unidade para proteger os sintomas causados por um choque externo na unidade enquanto está reproduzindo o CD MP3. Quando você carrega um CD MP3, esta função é ativada automaticamente e o indicador "ESP" aparecerá no visor LCD. Esta função está disponível somente na execução de CD MP3.

BUSCANDO UM TRECHO ENQUANTO ESCUTA SUA MÚSICA

Você pode buscar um certo trecho enquanto escuta sua música em um CD ou um MP3. Pressione e mantenha o botão REW/DOWN ou FF/UP para buscar o trecho que deseja dentro da faixa. Uma vez encontrado, solte o botão e a execução normal continuará. Esta característica só funciona com um CD ou um MP3.

BUSCANDO UM ARQUIVO MP3 PELO NOME

Esta função somente funciona com os CDs MP3.

1. Pressione o botão FIND uma vez para ingressar no modo de busca. O Visor apresentará em ordem alfabética.
2. Pressione o botão REW/DOWN ou FF/UP para buscar a primeira letra ou o número (A-Z, 0-9) do arquivo, que esteja procurando.
3. Quando você encontrar a primeira letra do alfabeto ou o número do arquivo, pressione e mantenha o botão REW/DOWN ou FF/UP por 2 segundos. A letra do alfabeto que selecionou começará a piscar.
4. Pressione os botões REW/DOWN ou FF/UP para buscar o nome do arquivo. Se somente houver um nome de arquivo começando com esta primeira letra ou número, você não terá como trocar para outro arquivo pressionando estes botões. Nestes casos, pressione e mantenha os botões REW/DOWN ou FF/UP por 2 segundos para regressar ao passo 2.
5. Pressione o botão PLAY/PAUSE para iniciar a reprodução do arquivo MP3.

COMEÇANDO

INSTALANDO A UNIDADE PRINCIPAL, SUBWOOFER E OS ALTO-FALANTES SATÉLITES

1. Conecte os Alto-Falantes satélites à unidade principal.
 - a. Alto-Falante esquerdo: conecte-o ao terminal "L"
 - b. Alto-Falante direito: conecte-o ao terminal "R"
2. Conecte o cabo do controle na parte traseira da unidade à porta adequada na parte traseira do subwoofer.
3. Para melhorar a recepção, desenrole a antena FM situada na parte traseira da unidade.
4. Conecte o cabo de energia (AC) da unidade e do subwoofer na tomada.
5. Ligue o interruptor do subwoofer localizado na parte traseira.

PRECAUÇÕES

- Antes de plugar os cabos de energia, certifique-se que o nível de voltagem das tomadas é compatível com o nível de voltagem subwoofer e da unidade.
- Nunca conecte o cabo de energia com as mãos molhadas; evite qualquer choque elétrico.
- Conecte os cabos de energia com muito cuidado.

INSTALANDO O ADAPTADOR COM O DOCK DE CONEXÃO PARA SEU iPod

Selecione o adaptador correto e insira-o dentro do Dock universal. Existem 6 tipos de adaptadores inclusos dentro da embalagem. Cada adaptador foi desenvolvido com os tipos e tamanhos de iPod para que seja compatível com o tipo e tamanho correto dos modelos de iPod como segue:

- Vídeo 40/60Gb - Para ser utilizado com o iPod Vídeo (40Gb / 60Gb)
- 20GB - Para ser utilizado com o iPod de 20Gb
- 40GB - Para ser utilizado com o iPod de 40Gb
- 20GB (Color) / Vídeo 30GB - Para ser utilizado com o iPod de 20Gb (Color) e iPod Vídeo30Gb
- Nano - Para ser utilizado com o iPod Nano
- Mini - Para ser utilizado com o iPod Mini

NOTA: Você pode utilizar as barrachas inclusas para construir um adaptador de conexão para seu iPod Vídeo (de 30Gb / 60Gb). Refira-se às instruções na tarjeta encartada em separado ou você poderá utilizar o adaptador que vem originalmente com seu iPod. Esta unidade usa o adaptador universal integrado para iPod.

DESLIGANDO A UNIDADE

1. Pressione o botão ON/OFF no subwoofer para desligá-lo
2. Pressione o botão ON/OFF no controle remoto ou o botão STANDBY para desligar a unidade.
3. Desligue a unidade e o subwoofer, pressione o botão STANDBY na unidade e o botão ON/OFF no subwoofer.
4. Para desligar completamente a unidade e o subwoofer, desconecte-os desde o cabo de energia.

INSTRUÇÕES DE OPERAÇÃO

PROGRAMANDO A HORA

1. Pressione o botão STANDBY na unidade ou o botão POWER no controle remoto para desligar a unidade quando a unidade estiver ligada.
2. Pressione e mantenha o botão MEMORY para que entre no modo de programação da hora.
3. Pressione o botão REW/DOWN ou o botão FF/UP para selecionar o formato de tempo. Você pode selecionar o formato de 12 horas ou de 24 horas.
4. Pressione o botão MEMORY para confirmar o formato da hora. Os dígitos da hora piscarão.
5. Pressione o botão REW/DOWN ou FF/UP para programar a hora.
6. Pressione o botão MEMORY para confirmar a hora. Os dígitos dos minutos piscarão.
7. Pressione o botão REW/DOWN ou FF/UP para programar os minutos.
8. Pressione o botão MEMORY para confirmar os minutos.

CARREGANDO SEU iPod

1. Pressione o botão ON/OFF para ligar o subwoofer.
2. Instale o adaptador correspondente ao seu iPod.
3. Coloque o iPod no Dock universal no subwoofer. Seu iPod iniciará automaticamente a carregar no adaptador. A unidade não necessita ser ligada para carregar o seu iPod.

TOCANDO ARQUIVOS DE MÚSICA EM SEU iPod

1. Pressione o botão ON/OFF para ligar o subwoofer.
2. Instale o adaptador correspondente ao seu iPod.
3. Pressione o botão STANDBY para ligar a unidade ou POWER no controle remoto.
4. Coloque seu iPod com cuidado no Dock universal do subwoofer. A unidade entrará em modo iPod. Se não, pressione várias vezes o botão FUNCTION até que o indicador "iPod" apareça no visor.
5. Pressione o botão PLAY/PAUSE para reproduzir os arquivos de música do seu iPod.
6. Para pausar enquanto escuta as músicas do seu iPod, pressione o botão PLAY/PAUSE.
7. Para voltar a reprodução do ponto onde pausou, pressione o botão PLAY/PAUSE novamente.
8. Para saltar à próxima faixa ou à faixa anterior dos arquivos de música do seu iPod, pressione o botão REW/DOWN ou FF/UP.

NOTAS:

- É possível que de vez em quando os arquivos do iPod estejam corrompidos. Isto pode causar comportamento errôneo aos produtos iLuv. A Apple recomenda que visite sua página eletrônica www.apple.com para obter instruções de como apagar ou restaurar as propriedades de fábrica do seu iPod.
- Esta unidade suporta as funções básicas do seu iPod, tais como Reprodução, Pausa, Adiantar e Retrosceder.

INSTRUÇÕES DE OPERAÇÃO

TOCANDO ARQUIVOS MP3 DE DISPOSITIVOS USB OU CARTÃO (SD/MS/MMC)

1. Pressione o botão ON/OFF para ligar o subwoofer
2. Pressione o botão STANDBY para ligar a unidade ou POWER no controle remoto.
3. Pressione o botão FUNCTION várias vezes até que o indicador "CARD-USB" apareça no Visor.
4. Abra a porta localizada na parte inferior do painel frontal da unidade.
5. Insira um dispositivo USB ou um cartão de memória (SD/MS/MMC) na entrada apropriada. Se você inserir um dispositivo destes, o LED indicador acenderá o número total de arquivos MP3. Se você inserir ambos os dispositivos, a unidade reconhecerá somente o primeiro inserido. Quando desconectar o dispositivo, o modo trocará o cartão de memória ou o modo USB respectivamente.
6. Pressione e mantenha o botão STOP por 2 segundos para alterar o modo Stop para modo USB desde o modo de cartão de memória (SD/MS/MMC), ou vice-versa. Se a unidade estiver em modo de execução, pressione o botão STOP, e então pressione e mantenha o botão STOP por 2 segundos para alterar para o modo USB desde o modo Cartão de Memória, ou vice-versa.
7. Pressione o botão PLAY/PAUSE para iniciar a reprodução dos arquivos MP3 novamente.
8. Para pausar enquanto escuta suas músicas MP3, no dispositivo USB ou no cartão de memória (SD/MS/MMC), pressione o botão PLAY/PAUSE. O indicador de tempo piscará no Visor LCD.
9. Para reiniciar a reprodução do ponto onde pausou, pressione PLAY/PAUSE novamente.
10. Para saltar para o arquivo anterior de MP3 enquanto estuda sua música, pressione o botão REW/DOWN duas vezes. Para saltar para o arquivo anterior de MP3 em modo STOP, pressione o mesmo botão apenas uma vez.
11. Para saltar para o próximo arquivo MP3, pressione o botão FF/UP.
12. Para parar a música, pressione o botão STOP.

TOCANDO ARQUIVOS MP3 OU UM CD MP3

1. Pressione o botão ON/OFF para ligar o subwoofer.
2. Pressione o botão STANDBY para ligar a unidade ou o botão POWER no controle remoto.
3. Pressione o botão FUNCTION várias vezes até o indicador "CD" aparecer no visor.
4. Pressione o botão OPEN/CLOSE na unidade, para abrir o compartimento do CD da unidade.
5. Insira um CD-MP3 no compartimento com a etiqueta voltada para cima.
6. Pressione o botão OPEN/CLOSE na unidade para fechar o compartimento do CD. A unidade irá fazer a leitura do disco e em seguida mostrará o total de arquivos MP3.
7. Pressione o botão PLAY/PAUSE para iniciar a reprodução dos arquivos de música MP3.
8. Para pausar enquanto escuta a música, pressione o botão PLAY/PAUSE. O indicador de tempo piscará no visor LCD.
9. Para reiniciar a reprodução do ponto onde pausou, pressione o botão PLAY/PAUSE novamente.
10. Para saltar para o arquivo MP3 anterior enquanto reproduzindo, pressione o botão REW/DOWN duas vezes. Para saltar para a faixa anterior de arquivo MP3 em modo parado, pressione o mesmo botão apenas uma vez.
11. Para saltar para o próximo arquivo MP3, pressione o botão FF/UP uma vez.
12. Para para a execução, pressione o botão STOP.